

Vertipark®

Montage - und Wartungsanleitung

Sehr geehrte Kundin, sehr geehrter Kunde,

Lesen Sie diese Anleitung vor dem Aufbau bitte vollständig durch, um Montagefehler oder Beschädigungen zu vermeiden. Wir empfehlen Ihnen, die Montage mit mindestens zwei Personen durchzuführen.

Voraussetzungen

Voraussetzung für die fachgerechte Montage ist ein waagerechter Untergrund. Auf Rasen oder gut verdichtetem Boden ist das Verlegen von Betonplatten (z.B. Rasenbordsteine oder Gehwegplatten) zu empfehlen.

Garantie

Wir gewähren Ihnen zwei Jahre Garantie auf die Bauteile. Innerhalb der Garantiezeit werden fehlerhafte oder fehlende Teile der Ware oder die Ware selbst nach unserer Wahl ersetzt. Vom Garantieumfang erfasst ist lediglich der kostenlose Ersatz des jeweils mangelhaften oder defekten Holzteils. Nicht im Garantieumfang enthalten sind Folge- oder Zusatzkosten, insbesondere keine Liefer- und Auf- oder Umbaukosten. Holztypische Farbveränderungen, Verwerfungen, Rissbildungen, Schwinden, Quellen oder ähnlichen normalen in der Natur des Werkstoffes Holz begründeten Veränderungen stellen kein Mangel dar. Die Garantie ist ausgeschlossen, wenn von der Montageanleitung abgewichen oder Veränderungen am Produkt vorgenommen wurde. Weiterentwicklungen im Sinne des technischen Fortschritts behalten wir uns vor. So können geringfügige Abweichungen in den Darstellungen entstehen.

Baubewilligung

Die Frage stellt sich, ob eine Baubewilligung bei kleineren Bauvorhaben erforderlich ist.

Es lohnt sich, vorgängige Abklärungen bei Ihrer Gemeinde zu machen.

Sicherheit

Um zu verhindern, dass die Pflanzwand umkippen könnte, ist darauf zu achten, dass der Boden waagrecht ist, sowie die Pflanzwand, wenn nötig, mit dem Boden oder einer Wand verankert wird. Empfohlen wird einen L-förmigen Grundriss zu wählen, da sich dadurch die Stabilität erhöht. Die Tablare sind zu sichern. Werden Pflanzwände auf Balkons, Dachterrassen oder Ähnlichem aufgebaut, ist auf eine ausreichende Nutzlast sowie eine feste Verankerung zu achten.

Wartung

Holz im Aussenbereich bedarf regelmässiger Kontrolle und Wartung. Es wird empfohlen, die Holzteile einmal jährlich auf Fäulnis und Verunreinigungen zu überprüfen sowie bei Bedarf die Verschraubung zu prüfen und gegebenenfalls nachzuziehen. Es empfiehlt sich die Pflanzwand einmal im Jahr mit einer satten Seifenlauge, z.B. Schmierseife, abzuwaschen. An sehr warmen Standorten können aus den Poren des Holzes feine Harztröpfchen austreten. Es ist darauf zu achten, dass die Pfähle der Pflanzwand nicht im Erdkontakt stehen. Dies kann mit Hilfe von z.B. Bodenankern, Gehwegplatten und Gummipads erreicht werden.

Werkzeug

Benötigtes Werkzeug für den Zusammenbau der Pflanzenwand:

- Akkuschrauber mit Torx -Einsatz 30
- Wasserwaage
- Massband
- Bleistift

Werkzeuge, die Ihnen die Arbeit erleichtern:

- Gummihammer
- Zwingen mit Spannweite ab 800mm
- Winkel zum Anzeichnen der Position der Rahmen
- Metallbohrer 3mm für Tablarsicherung
- Kreuzschlitz-Einsatz für Schrauben der Tablarsicherung

Teile



Pfosten gross



Pfosten klein



Tablar klein

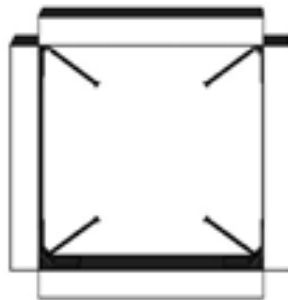

Rahmen klein

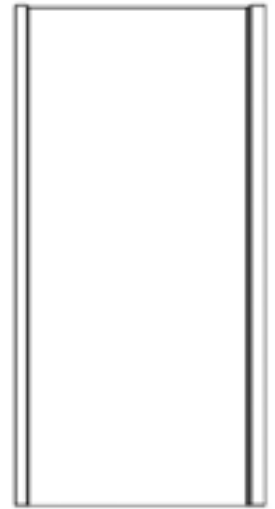

Tablar gross



Rahmen gross

Aufbau Beispiel

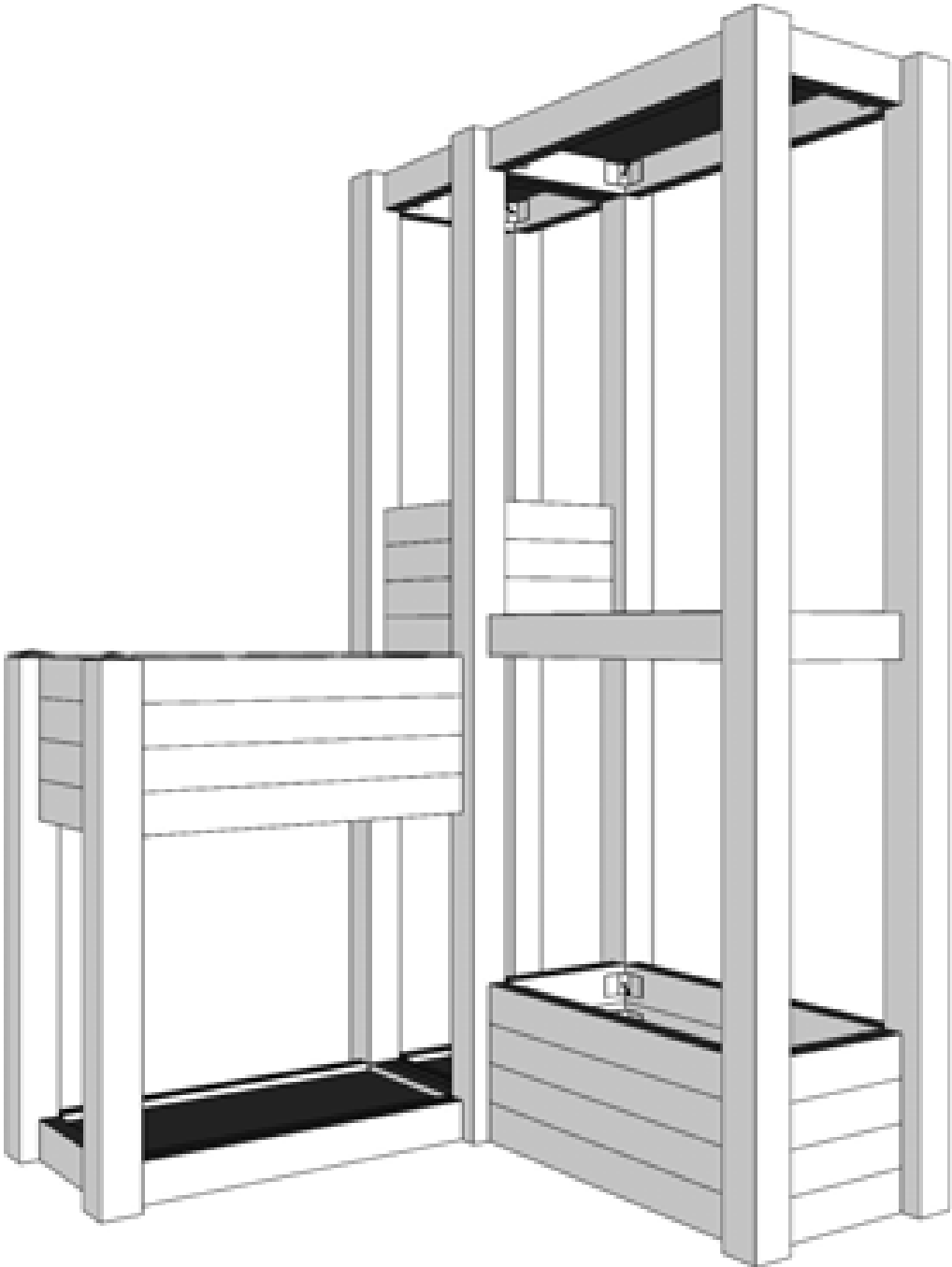

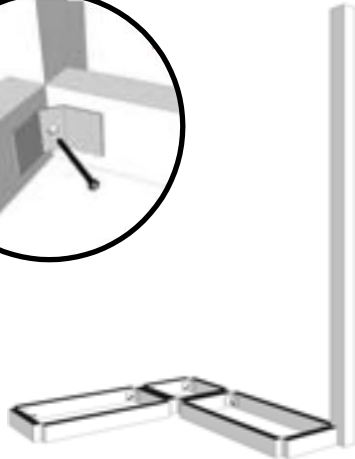

SCHRITT 1

Legen Sie die Rahmen anhand Ihrer Planung auf dem vorbereiteten Untergrund aus. Der Untergrund muss absolut waagrecht sein.

SCHRITT 2

Stellen Sie die Pfosten der Pflanzwand zu den Rahmen und schrauben Sie sie, einen nach dem anderen, mit den mitgelieferten Schrauben an. Die Schrauben sollten locker angezogen werden. Sie sollten auch beachten, die Schraube(n) nicht seitlich, sondern in die Kante des Pfostens zu schrauben.

SCHRITT 3

Alle Rahmen sollten zuerst locker angeschraubt werden, sodass weitere Rahmen von oben her besser eingefügt werden können. Nach der Fertigstellung des Zusammenbaus sollten alle Schrauben, die zugänglich sind, fest angezogen werden.

SCHRITT 4

Legen Sie die Tablette, die als Boden für die Blumen – oder Pflanzenkiste dienen, in die Rahmen, bevor sie weitere Rahmen aufsetzen.

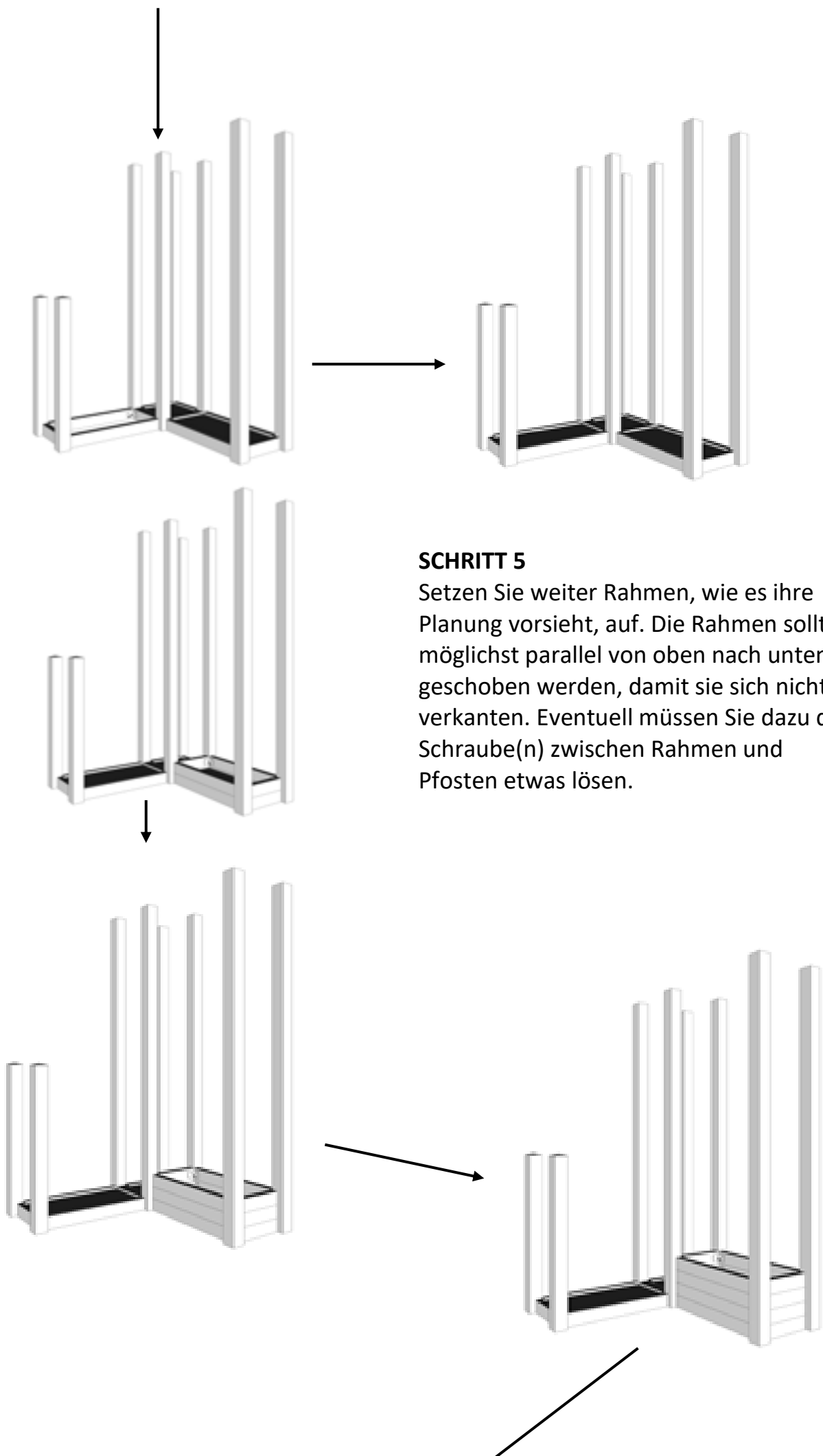

SCHRITT 5

Setzen Sie weiter Rahmen, wie es ihre Planung vorsieht, auf. Die Rahmen sollten möglichst parallel von oben nach unten geschoben werden, damit sie sich nicht verkanten. Eventuell müssen Sie dazu die Schraube(n) zwischen Rahmen und Pfosten etwas lösen.

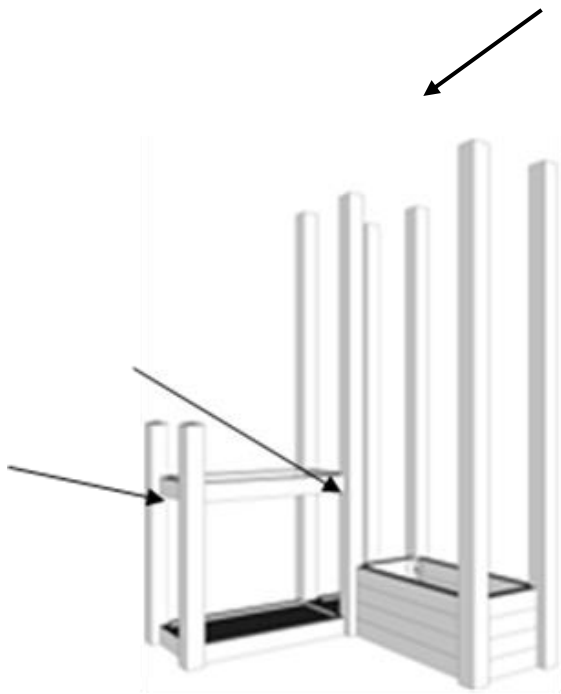

SCHRITT 6

Tragen Sie die Höhe an der gewünschten oder nach Plan angegebenen Stelle mit Hilfe eines Bleistifts ab und schrauben Sie den Rahmen locker an. Achten Sie darauf, dass der Rahmen waagrecht verbaut ist.



SCHRITT 7

Setzen Sie das Tablar ein, bevor weitere Rahmen aufgesetzt werden.

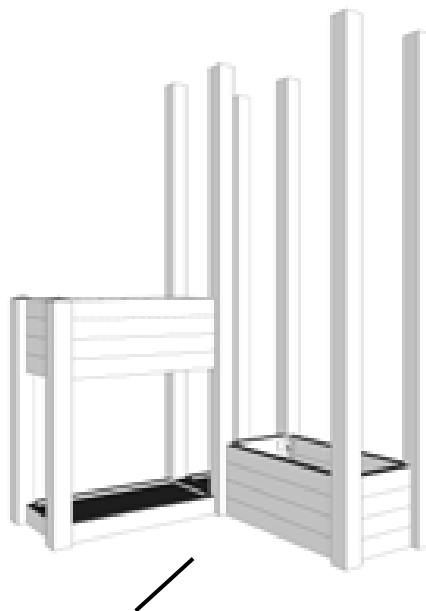
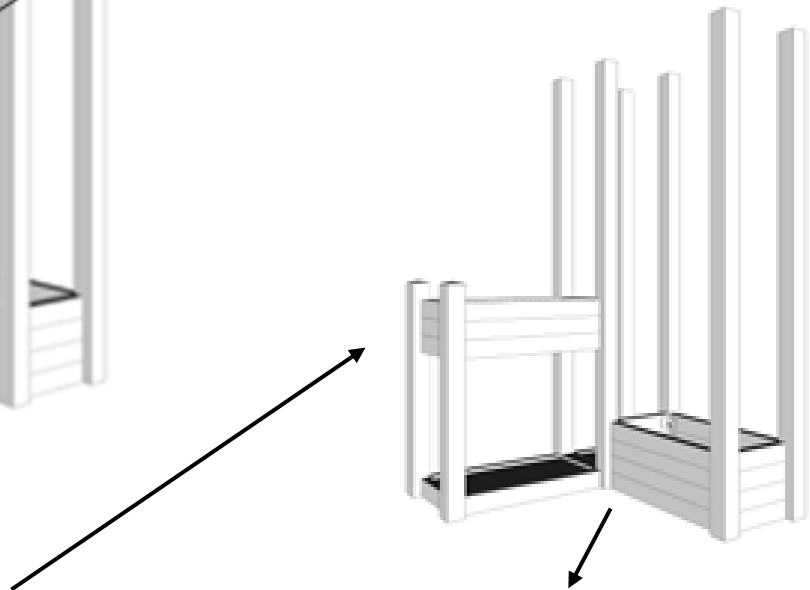

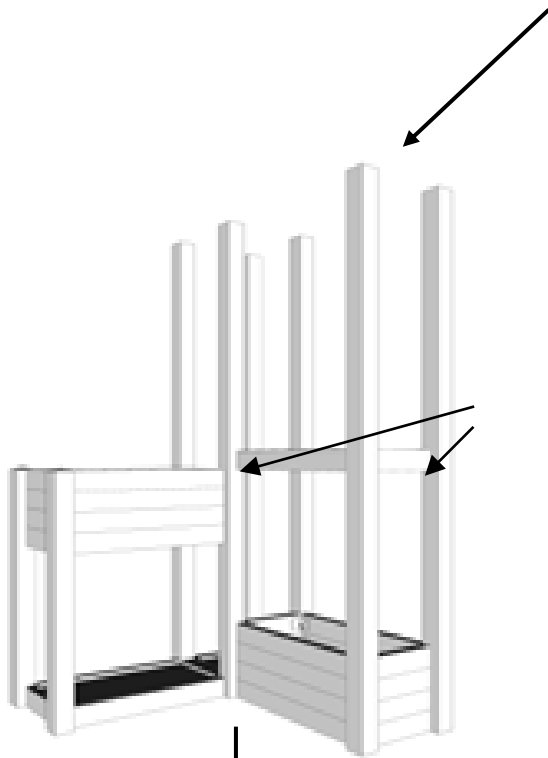

SCHRITT 8

Tragen Sie die Höhe an der gewünschten oder nach Plan angegebenen Stelle mit Hilfe eines Bleistifts ab und schrauben Sie den Rahmen locker an. Achten Sie darauf, dass der Rahmen waagrecht verbaut ist.

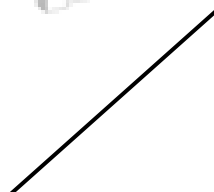
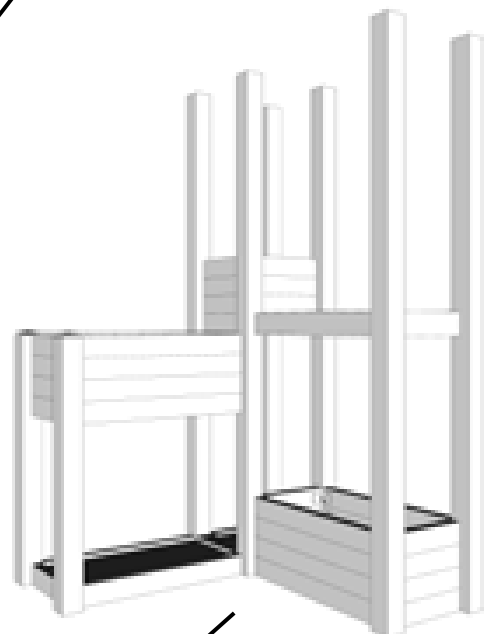
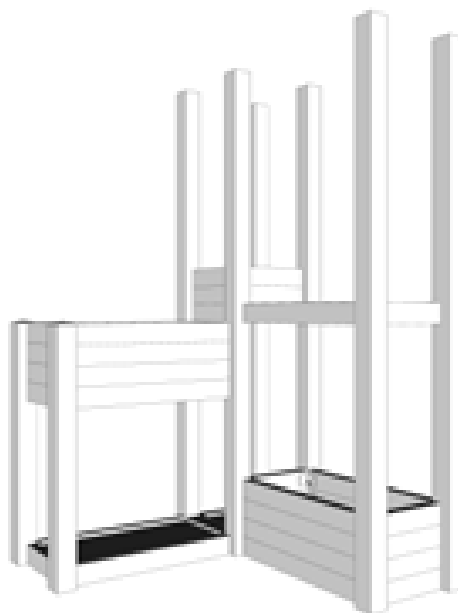
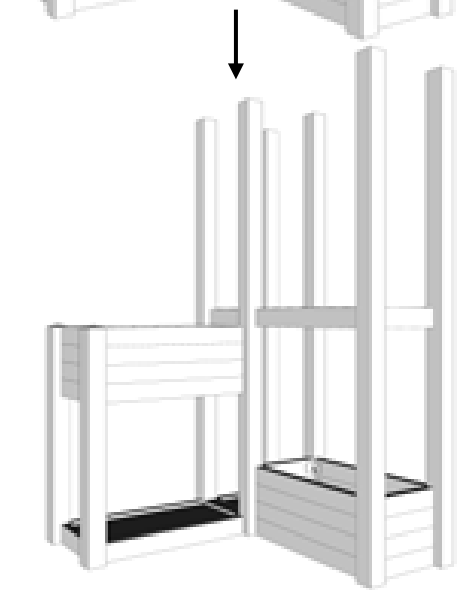

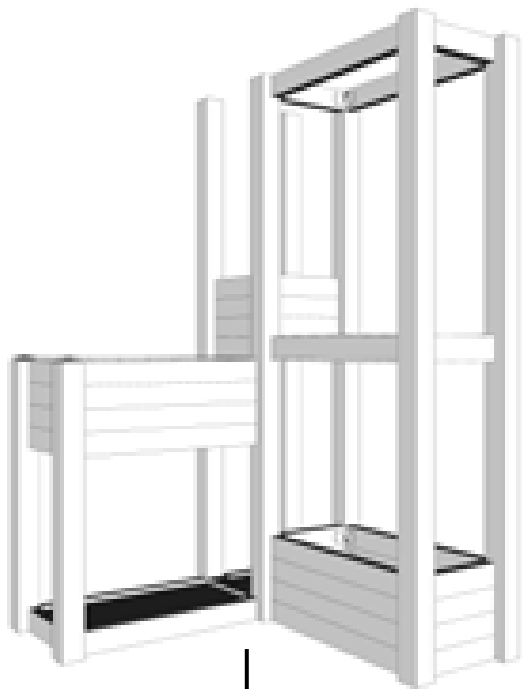

TIPP

Sollte ein Pfosten leichte Spannungen aufweisen, so drücken Sie ihn von Hand, besser noch mit einer Schraubenzieher, an den Rahmen, bevor sie die Schraube anziehen.



SCHRITT 9

Ziehen Sie alle zugänglichen Schrauben fest an. Legen Sie Gummipads unter die Pfosten. Sichern Sie die Table. Kleiden Sie die Innenwände der Kisten mit Noppenfolie aus, um die Luftzirkulation zu verbessern und das Holz vor Fäulnis zu schützen. Setzen Sie an den geplanten Stellen Wasserspeicher ein. Verankern Sie die Pflanzwand, wenn nötig, mit Betonwinkeln oder Fusspfettenankern aus unserem Sortiment mit dem Boden oder mit einer Wand.

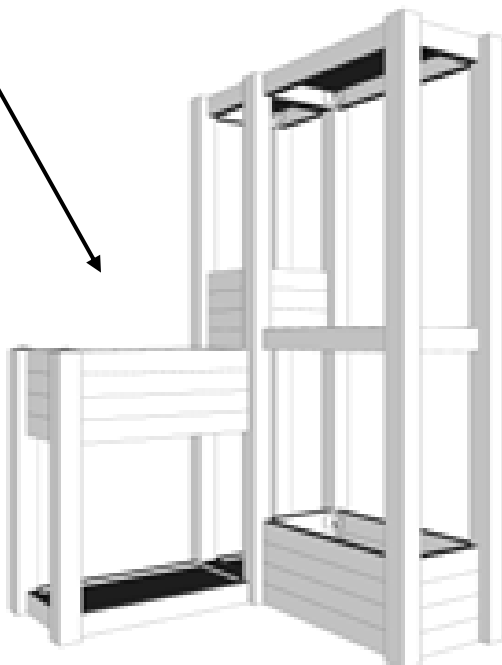

© V2.1 2022 REAL ZÄUNE AG www.realzaeune.ch info@realzaeune.ch

vertipark® ist ein eingetragener Markenname und die Modelle sind designgeschützt.